

# 110BYGH步进电机系列说明

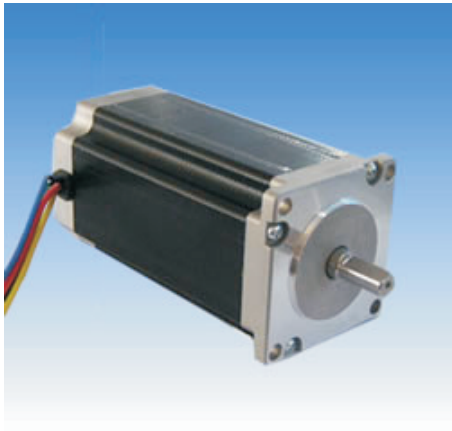

步距角：0.9/1.8 DEG

绝缘电阻：500 V DC 100MΩ

绝缘强度：500V AC 1 Minute

温升：65K

环境温度：-10~+55℃

绝缘等级：B

## 技术参数

型号	相数	电压	电流	电阻	电感	静转矩	重量	机身長	出轴长	接线图
单位		V	A	Ω	mH	Kg.cm	Kg	mm	mm	
110BYGH450A	4	110V-230VAC	6	0.48	7.0	12	6.0	115	5	
110BYGH450B	4	110V-230VAC	6	1.0	18.5	20	8.8	153	6	
110BYGH450C	4	110V-230VAC	6	0.9	14.0	24	9.8	168	6	

## 电机串并联接法表

接法	并联接法				串联接法					
驱动器接线	A+	A-	B+	B-	A+	并接悬空	A+	B+	并接悬空	B-
线颜色	红(长) 绿(短)	红(短) 绿(长)	黄(长) 蓝(短)	黄(短) 蓝(长)	红(长)	红(短) 绿(短)	绿(长)	黄(长)	黄(短) 蓝(短)	蓝(长)

## 外形图

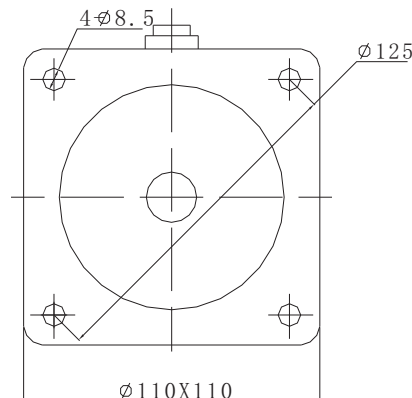
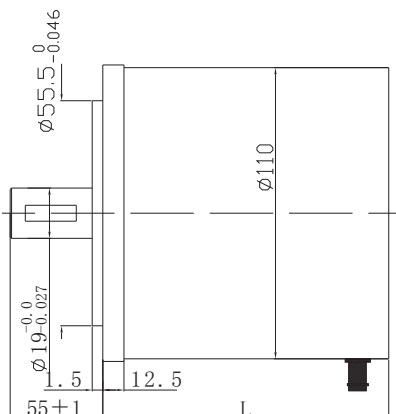

## 接线图

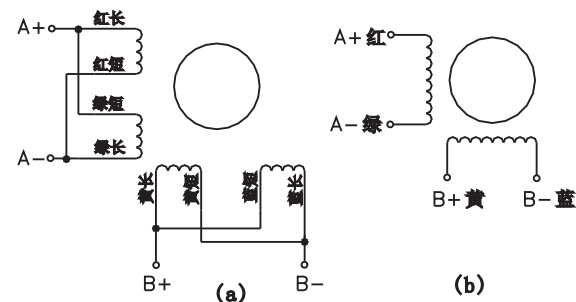

外形图

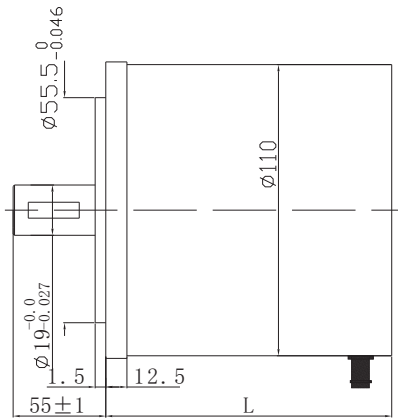

接线图

